

LINEARZYLINDER

SERIE SHX

▶ PRODUKTVORTEILE

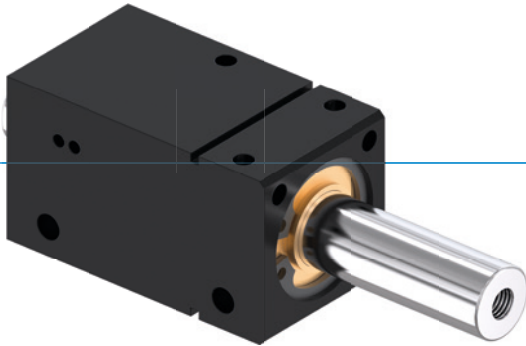

▶ **Bewährte Technik**

Die seit mehr als 20 Jahren bewährte Zuverlässigkeit garantiert Ihnen eine störungsfreie Produktion





▶ **Konstante Antriebskraft**

Gleiche Kraft und gleiche Verfahzeit beim Ein- und Ausfahren erhöht die Prozesssicherheit Ihrer Maschine

▶ **Störungsfreier Dauereinsatz**

Unsere kompromisslose Qualität „Made in Germany“ garantiert Ihnen bis zu 10 Mio. Zyklen ohne Wartung

▶ SERIENMERKMALE

| Baugröße | Version | |
|---|---------|---|
| SH-X | - | D |
|  Durchgängige Kolbenstange | | • |
|  10 Mio. wartungsfreie Zyklen (max.) | • | • |
|  Induktiver Sensor | • | • |
|  IP54 | • | • |



► NUTZEN IM DETAIL

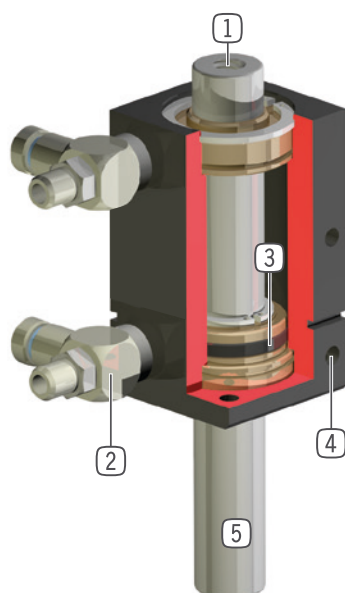

- ① **Anbindung an kundenspezifische Applikation**
 - bei XD-Baureihe von mehreren Seiten möglich
- ② **Energiezuführung**
 - abluftgedrosselt empfohlen
- ③ **Antrieb**
 - doppelwirkender Pneumatikzylinder
- ④ **Befestigung und Positionierung**
 - alternativ an mehreren Seiten für eine individuelle Montage
- ⑤ **Kolbenstange**
 - aus geschliffenem, hartverchromten Stahl
 - bei XD-Baureihe durchgängig

► TECHNISCHE DATEN

| Baugröße | Hub [mm] | Zugkraft [N] | Gewicht [kg] | IP Klasse |
|----------|-------------|-----------------|-----------------|-----------|
| SH-X | 7 - 50 | 100 | 0,09 - 0,18 | IP54 |
| SH-XD | 25 - 50 | 100 | 0,19 - 0,27 | IP54 |

► WEITERE INFORMATIONEN ONLINE VERFÜGBAR



Alle Informationen auf einen Klick: www.zimmer-group.com. Finden Sie anhand der Bestell-Nr. Ihres gewünschten Produktes Daten, Zeichnungen, 3-D-Modelle und Betriebsanleitungen zu Ihrer Baugröße. Schnell, übersichtlich und immer aktuell.

LINEARZYLINDER

BAUGRÖSSE SH-X

► PRODUKTSPEZIFIKATIONEN



► ZUBEHÖREMPFEHLUNG



ENERGIEVERSORGUNG



DRVM5X4
Schwenk-Drosselrückschlagventil



DSV1-8
Drucksicherungsventil



DSV1-8E
Drucksicherungsventil mit Schnellentlüftung



SENSORIK



KB3M
Klemmbock



NJ3-E2
Induktiver Näherungsschalter - Kabel 5 m



SENSORIK



NJ3-E2SK
Induktiver Näherungsschalter Kabel 0,3 m - Stecker M8



ANSCHLÜSSE / SONSTIGES



KAG500
Steckverbinder Gerade Kabel 5 m - Buchse M8



KAW500
Steckverbinder Winkel Kabel 5 m - Buchse M8



S8-G-3
Steckverbinder konfektionierbar Gerade - Stecker M8



S12-G-3
Steckverbinder konfektionierbar Gerade - Stecker M12

► Technische Daten

| Bestell-Nr. | SH-X7 | SH-X15 | SH-X25 | SH-X50 |
|----------------------------------|-------|--------|--------|--------|
| Hub [mm] | 7 | 15 | 25 | 50 |
| Zugkraft [N] | 100 | 100 | 100 | 100 |
| Ausfahrzeit [ms] | 5 | 15 | 34 | 65 |
| Einfahrzeit [ms] | 7,5 | 24 | 60 | 124 |
| Nennbetriebsdruck [bar] | 6 | 6 | 6 | 6 |
| Betriebstemperatur min. [°C] | 5 | 5 | 5 | 5 |
| Betriebstemperatur max. [°C] | +80 | +80 | +80 | +80 |
| Zylindervolumen pro Zyklus [cm³] | 1,7 | 3,4 | 13,4 | 30 |
| Gewicht [kg] | 0,075 | 0,092 | 0,11 | 0,17 |

