

LINEÁRNE SUPORTY

LS10-50

ŠPECIFIKÁCIE PRODUKTOV

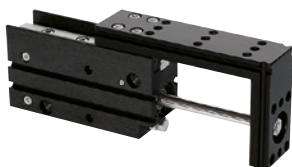

časový diagram

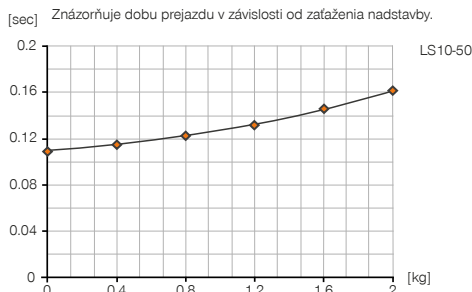

Sily a momenty

Záznam maximálnych síl a momentov pri statickom zaťažení na ploche A.

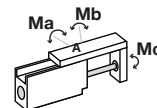

Ma [Nm]	3,2
Mb [Nm]	3,2
Mc [Nm]	5,1

diagram zaťaženia

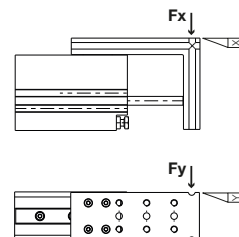
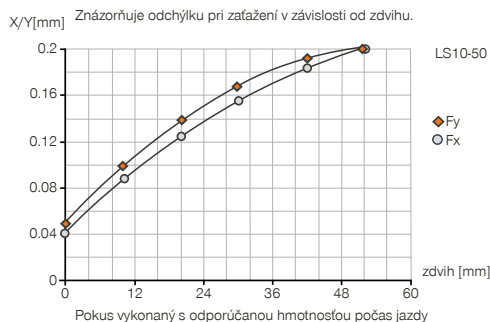

ODPORÚČANÉ PRÍSLUŠENSTVO



NAPÁJANIE



DRVM3X4
Výkyvné škrtiace spätné ventily



DSV1-8
Poistné tlakové ventil



DSV1-8E
Poistné tlakové ventil s rýchlym odvzdušnením



SENZOR



MFS02-K-KHC-P1-PNP
Senzor magnetického poľa priamy, kábel 5 m



MFS02-S-KHC-P1-PNP
Senzor magnetického poľa priamy, kábel 0,3 m - zástrčka M8



PRIPOJENIA/OSTATNÉ



APLS10G
Platňa adaptéra



KAG500
Konektor priame kábel 5 m - puzdro M8



KAW500
konektor uhlový kábel 5 m - puzdro M8



S8-G-3
Konektor konfekčne použiteľný priame - zástrčka M8



S12-G-3
konektor konfekčne použiteľný priame - zástrčka M12

► **Technické údaje**

Objednávacie č.

LS10-50

Zdvih [mm]	50
Tlaková sila [N]	40
Ťažná sila max. [N]	30
Priemer piestu [mm]	10
Veľkosť vodiacej lišty [mm]	7
Menovitý prevádzkový tlak [bar]	6
Prevádzková teplota min. [°C]	5
Prevádzková teplota max. [°C]	+80
Objem valca na cyklus [cm ³]	7,2
Hmotnosť [kg]	0,19

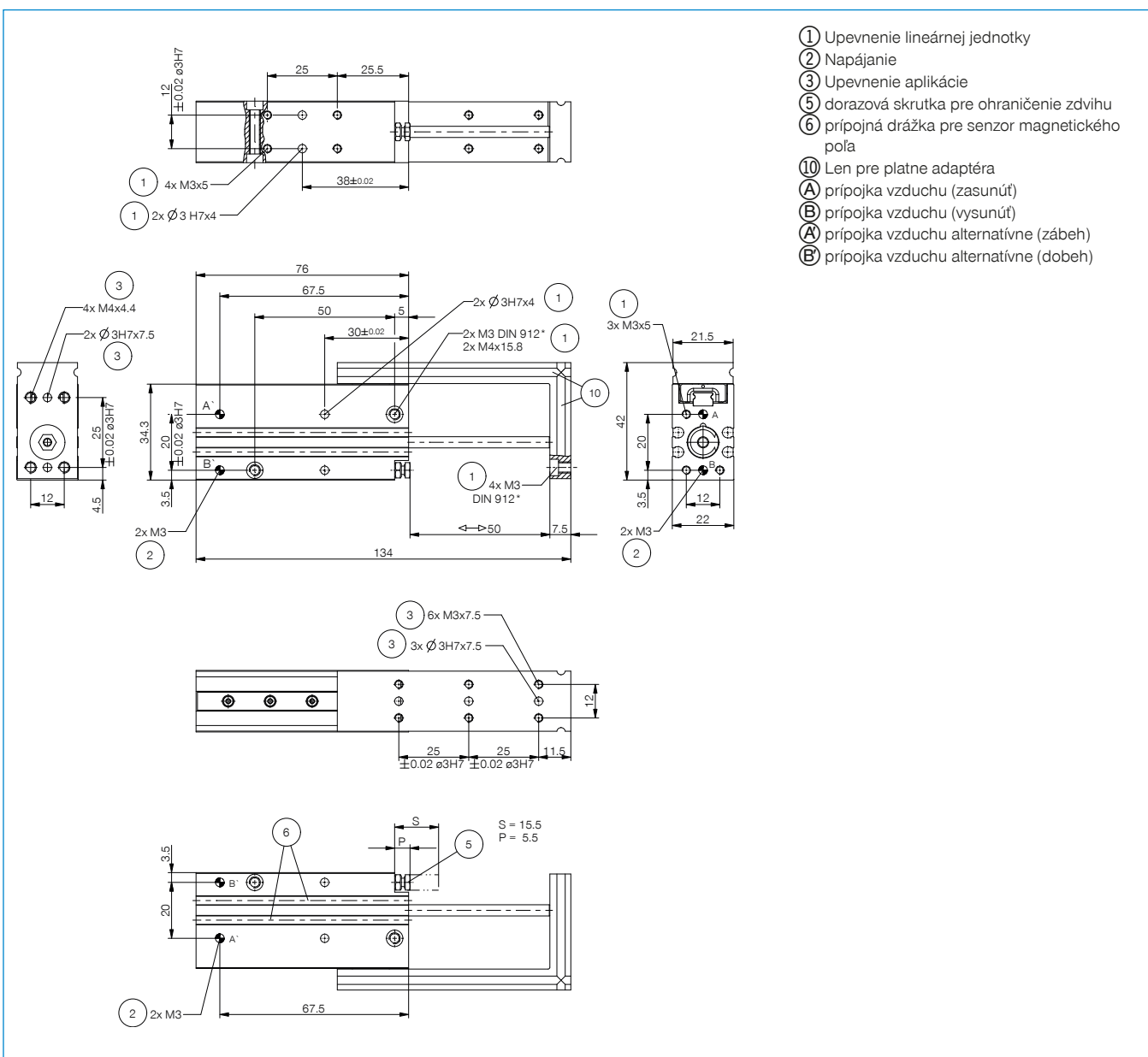

LINEÁRNE SUPORTY

SÉRIA LS

► VÝHODY VÝROBKU

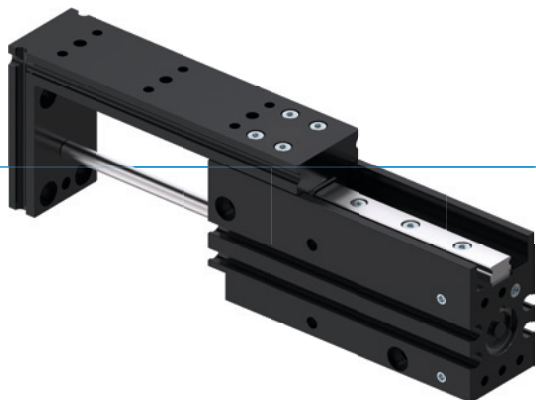

► Presné profilové vedenie

Lineárne vedenie s guľôčkovým mechanizmom a stieračom zaručuje vysokú presnosť a vysokú tuhosť

► Štandardizovaná platňa adaptéra

Znížte svoje výrobné náklady a pripevnite následné nástroje štandardizovane

► Modulárna konštrukcia

Umožňuje vám vzájomne kombinovať viaceré jednotky a minimalizovať náklady na konštrukciu

► VLASTNOSTI RADU

Konštrukčná veľkosť

LSXX-XX



10 mil. cyklov bez údržby (max.)



Senzor magnetického poľa



IP40





► PREHĽAD VÝHOD

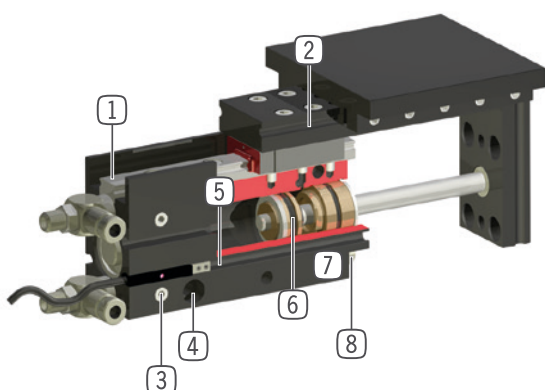

- 1 **lineárne vedenie s guľôčkovým mechanizmom a stieračom**
- presné a tuhé guľôčkové vedenie pre vysoké zachytenie síl a momentov
- 2 **prípojná drážka**
- rýchle a nákladovo výhodné polohovanie platní adaptéra: príslušenstvo, č. produktu AP...G
- 3 **Prívod energie**
- alternatívne na viacerých stranách
- 4 **upevnenie a polohovanie**
- alternatívne na viacerých miestach pre individuálnu montáž chápadla
- 5 **prípojná drážka pre senzor magnetického poľa, integrovaná registrácia polohy šetriaca miesto**
- 6 **pohon**
- dvojčinný pneumatický valec
- 7 **Robustné, ľahké teleso**
- hliníková zliatina s tvrdým povlakom
- 8 **dorazová skrutka pre obmedzenie zdvihu**

► TECHNICKÉ ÚDAJE

Konštrukčná veľkosť	Zdvih [mm]	Tlaková sila [N]	Ťažná sila max. [N]	Hmotnosť [kg]	Trieda IP
LS10	25 - 50	40	30	0,15 - 0,2	IP40
LS16	25 - 50	100	85	0,25 - 0,3	IP40

► BLIŽŠIE INFORMÁCIE SÚ K DISPOZÍCII ONLINE



Všetky informácie jedným kliknutím: www.zimmer-group.com. Pomocou objednávacieho čísla želaného produktu nájdite údaje, nákresy a 3D modely k vašej konštrukčnej veľkosti. Rýchlo, prehľadne a vždy aktuálne.