



Chwytnik do robót

System manipulacji
do robót

THE KNOW-HOW FACTORY

CHWYTAK DO WORKÓW

ROZWIĄZANIA SYSTEMOWE

SYSTEM MANIPULACJI DO WORKÓW

Chwytnak do worków Zimmer Group to wyjątkowy system typu „end of arm” do przenoszenia worków wypełnionych różnymi produktami, np. mąką, warzywami, owocami, zbożem, nawozami, chemikaliami, cementem i wieloma innymi produktami. Możliwe są również różne materiały worków, np. papier, plastik, juta czy tkanina.

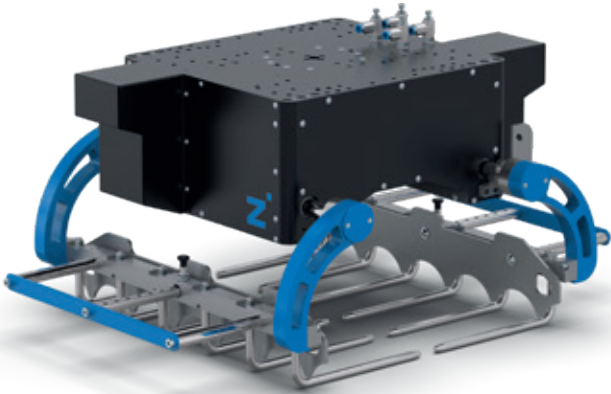

Chwytnak do worków
Numer zamówienia BAG137256

ZALETY PRODUKTU

- ▶ Sztywny, trwały i szybki chwytnak na końcu linii produkcyjnej do podnoszenia i układania worków lub umieszczania ich na paletyzatorze
- ▶ Chwytnak modułowy, który obsługuje różne worki i materiały
- ▶ Łatwość adaptacji oraz możliwość zainstalowania wyposażenia dodatkowego zapewniają wydajność i zwiększoną produktywność
- ▶ Lekkie i gotowe do montażu rozwiązania mogą przyczynić się do szybszej realizacji projektów
- ▶ Sprawdzone rozwiązanie przemysłowe zapewnia długą trwałość, czas działania oraz łatwą konserwację



IP54



Pneumatyczny



Chwytnak zewnętrzny



Zsynchronizowane
szczęki chwytaka



Urządzenie zabezpieczające siłę chwytu do utrzymania nacisku



Podnośnik palety
Z135371



Podnośnik arkusza
transportowego
Z135343

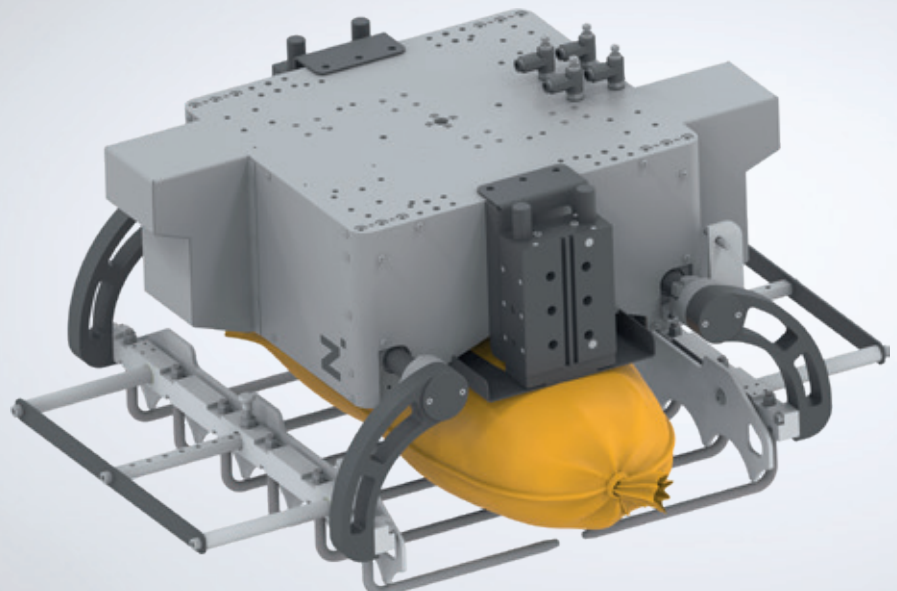

Jednostka docisku górnego /
urządzenie przytrzymujące
Z135374 i Z137857

FUNKCJE I SZCZEGÓŁY

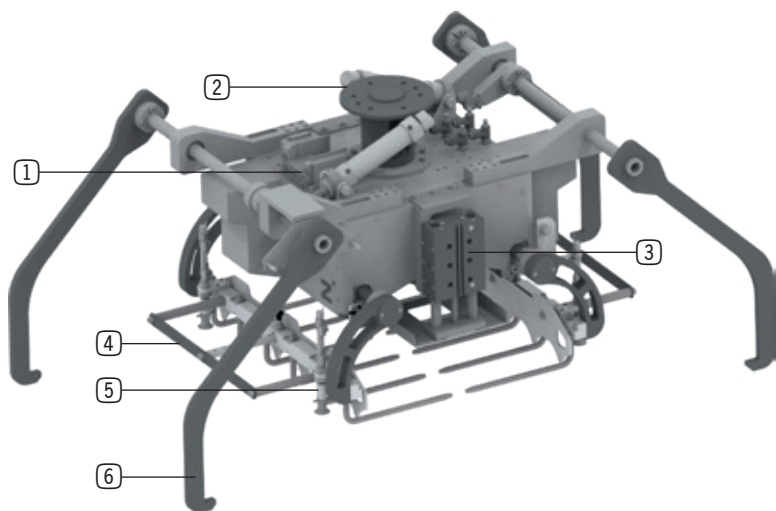

- ① Akcesoria: Wyspa zaworowa
- ② Akcesoria: Kołnierz połączeniowy robota
- ③ Akcesoria: Jednostka dociskowa (wysokość 75–150 mm)
- ④ Regulowana szczęką (szerokość 170–430 mm)
- ⑤ Akcesoria: Chwytnik warstwy pośredniej
- ⑥ Akcesoria: Chwytnik palety

DANE TECHNICZNE – STANDARDOWE

Numer zamówienia	Jednostka	Masa elementu obrabianego [kg]	Wymiary maks. (dł. x szer. x wys.) [mm]	Wymiary min. (dł. x szer. x wys.) [mm]	Masa systemu [kg]	Czas zamykania / czas otwierania [s]
BAG137256	Chwytnik do worków	25	600 x 430 x 150	600 x 170 x 75	45	0,6
BAG137855	Chwytnik do worków	50	700 x 500 x 175	700 x 300 x 100	55	0,6
BAG165171	Podwójny chwytnik do worków	25+25	600 x 430 x 150 + 600 x 430 x 150	600 x 170 x 75 + 600 x 170 x 75	115	0,6

DANE TECHNICZNE – OPCJONALNE

Numer zamówienia	Jednostka	Masa elementu obrabianego [kg]	Wymiary maks. (dł. x szer. x wys.) [mm]	Wymiary min. (dł. x szer. x wys.) [mm]	Masa systemu [kg]	Czas zamykania / czas otwierania [s]
Z135374	Jednostka docisku górnego [akcesorium]	25	600 x 430 x 150	600 x 170 x 75	15	0,5
Z137857	urządzenie przytrzymujące [akcesorium]	50	700 x 500 x 175	700 x 300 x 100	15	0,5
Z135343	Chwytnik warstwy pośredniej [akcesorium]	-	1200 x 1200	1000 x 1000	5	0,5
Z135371	Podnośnik palet [akcesorium]	-	1200 x 1200	1000 x 1000	30	2
Z165169* (na życzenie)	Adapter robota Typ płyty	-	-	-	3	ND.
Z165170* (na życzenie)	Adapter robota Typ konstrukcji	-	-	-	5,5	ND.
Z165147** (na życzenie)	Układy pneumatyczne (zawór, zespoły zaworów itd.)	-	-	-	-	-

* Z165169 i Z165170 jako numery referencyjne. Konkretny numery dla właściwych robotów na życzenie.

** Z165147 jako numer referencyjny. Konkretny numery dla różnych kombinacji na życzenie.

ZIMMER GROUP – THE KNOW-HOW FACTORY

NASZA KNOW-HOW FACTORY PRACUJE DLA WSZYSTKICH BRANŻ I DOSTARCZA WSZYSTKO Z JEDNEJ RĘKI. WACHLARZ NASZYCH MOŻLIWOŚCI JEST BARDZO SZEROKI, ZARÓWNO POD WZGLĘDEM ILOŚCI, JAK I ZRÓŻNICOWANIA ROZWIĄZAŃ.

MAJĄ PAŃSTWO PROBLEM DO ROZWIĄZANIA? JESTEŚMY GOTOWI POMÓC! CZEKAMY NA PAŃSTWA WYZWANIA W DZIEDZINIE BADAŃ I ROZWOJU. Z NASZEJ SPÓŁKI POCHODZĄ LICZNE INNOWACJE. ZACHWYCAMY SIĘ WSZYSTKIM CO NOWE I PRZEPEŁNIA NAS PIONIERSKI DUCH PRZEDSIĘBIORCZOŚCI.

KONTAKT – CAŁY ŚWIAT

Posiadając 17 oddziałów na całym świecie oraz partnerów w ponad 125 krajach, zapewniamy doskonały serwis lidera w zakresie technologii. Zapraszamy do kontaktu!



www.zimmer-group.com/pl/kontakt

TECHNOLOGIA SYSTEMOWA ZIMMER GROUP – NASI SPECJALIŚCI OD SPECJALNYCH ROZWIĄZAŃ

Posiadając ponad 30-letnie doświadczenie projektowe, dział technologii systemowej opracowuje specjalne rozwiązania dla obszaru obsługi i automatyzacji.

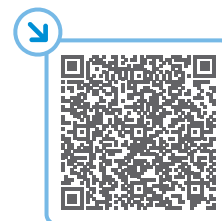

www.zimmer-group.com/pl/technika-systemowa

DOSTĘPNE PRZEZ CAŁĄ DOBĘ – NASZE WIRTUALNE STOISKO TARGOWE

Takie imponujące funkcje, jak animowane prowadzenie kamery, interaktywne hotspoty informacyjne oraz obrotowe modele 3D, mogą na pewno zachwycić także w świecie wirtualnym.



www.zimmer-group.com/pl/expo

NASZE NOWOŚCI

Firma Zimmer Group jest znana jako kuźnia pomysłów i wynalazca. Dzięki temu co roku możemy na nowo oferować liczne innowacyjne i indywidualne rozwiązania. Tutaj znajdują się nasze nowości produktowe.



www.zimmer-group.com/pl/nowosci

CENTRALA:

ZIMMER GROUP

Am Glockenloch 2
DE 77866 Rheinau
T +49 7844 9139-0
F +49 7844 9139-1199
info.de@zimmer-group.com
www.zimmer-group.com